



TALOS	نام دستگاه	۱.
کارخانه FADINI ایتالیا	سافت	۲.
راه بند ستونی اتوماتیک	نوع دستگاه	۳.
هیدرولیک	مکانیزم عملکرد	۴.
3 الی ۴ ثانیه	زمان کامل باز و بسته شدن	۵.
50 Hz / 230 V	ولتاژ برق ورودی / فرکانس	۶.
1100 W	توان مصرفی	۷.
طراحی شده برای استفاده زیاد	تعداد مجاز باز و بسته شدن	۸.
IP 67	نوع استاندارد حفاظتی	۹.
196 Kg	وزن TALOS	۱۰.
-40° C TO +80° C	مراوت مجاز محیط	۱۱.
500 – 1000 cm	ارتفاع از زمین	۱۲.
275 mm	قطر فارژی	۱۳.
52000 – 700000 J	مقاومت در برابر ضربه	۱۴.
320000 – 2000000 J	مقاومت در برابر تصادف	۱۵.
جهت کنترل عبور و مرور وسائل نقلیه با اطمینان ۱۰۰٪		۱۶.
نصب و تنظیم سریع، با تعبیه یک ممفنه ملقه ای در بتون در داخل زمین قابل انجام است.		۱۷.
دارای فرم زیبا و مهم کم و قابلیت اطمینان بالا		۱۸.
دارای جنس فولادی بسیار مستحکم از استیل ۳۰۴ و یا استنلس استیل ۳۰۴ و یا ۳۱۶ با ضخامت ۴ الی ۲۰ mm		۱۹.
دارای استاندارد CE		۲۰.

" جدول مقایسه برخورد اتومبیل با TALOS "

(در صورت برخورد اتومبیل سواری تا سرعت **120km/h** دستگاه اجازه عبور به اتومبیل را نمی دهد)

میزان تغییر	سرعت [km/h]	وزن [kg]
دستگاه هیچگونه آسیبی نخواهد دید	۴۰	۲۱۰۰
دستگاه نیاز به بازدید و تعمیرات احتمالی دارد	۸۰	۲۱۰۰
مانع عبور فودرو میشود و احتمالاً نیاز به تعویض دستگاه میباشد	۱۲۰	۲۱۰۰
مانع عبور فودرو میشود و احتمالاً نیاز به تعویض دستگاه میباشد	۹۰	۴۸۰۰



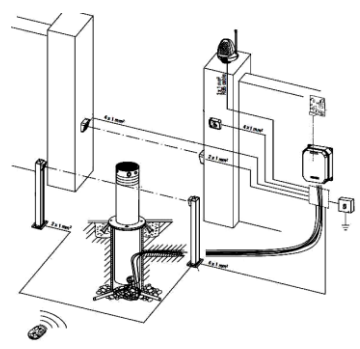
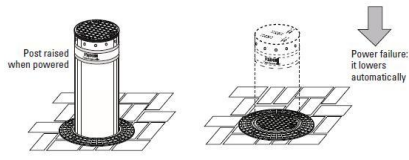
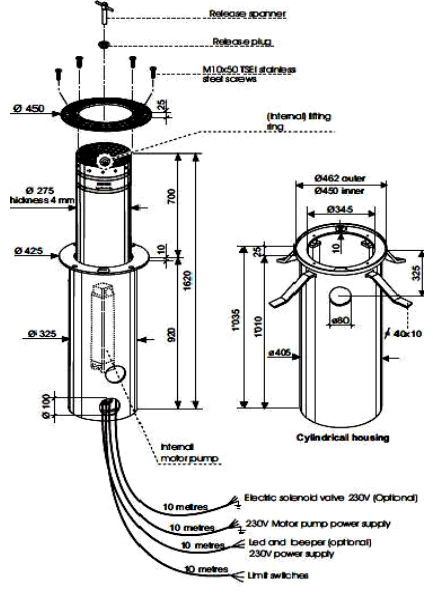
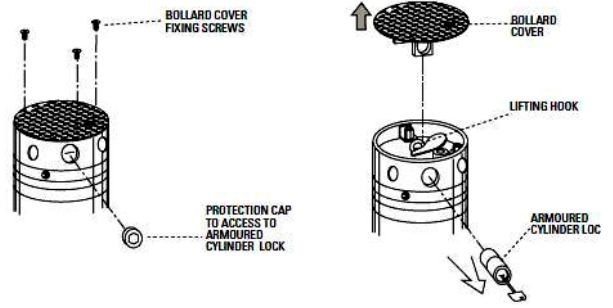
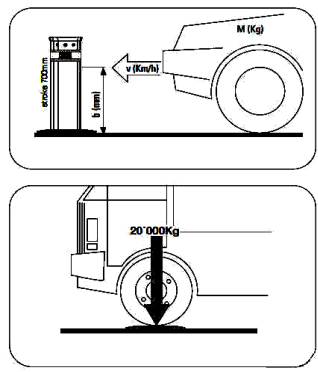
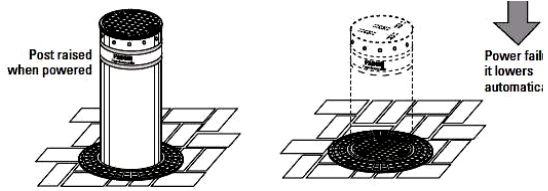
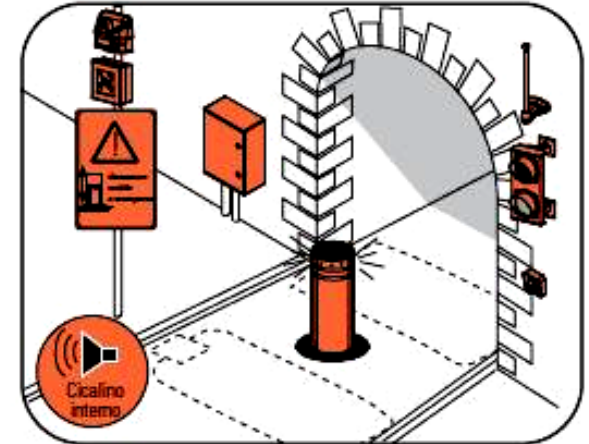
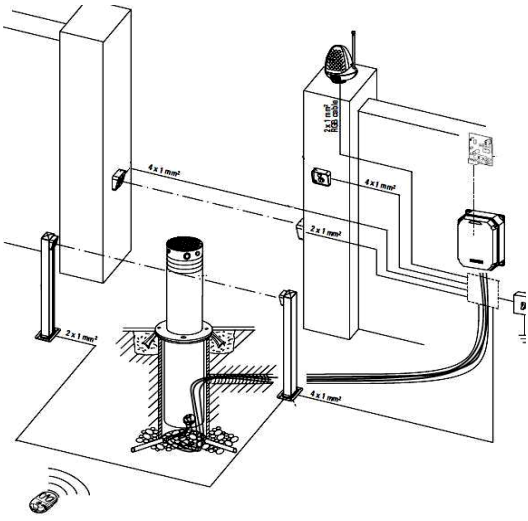

- 10 metres Electric solenoid valve 230V (Optional)
- 10 metres 230V Motor pump power supply
- 10 metres Led and beeper (optional)
- 10 metres 230V power supply
- 10 metres Limit switches